

Dimensions Table

寸法表

ルーフボックス

サイズ	A	B	C	D min	D max	E	H	D min + F max
全長	全幅	全高	D min	D max	E	H	D min + F max	
誤差	(±)10	(±)5	(±)5	(±)5	(±)5	(±)5	(±)10	
Vector Alpine	2280	884	389	557	932	580	320	1370
Vector L	2315	884	434	557	932	580	365	1410
Vector M	2120	880	395	557	932	580	331	1310
Dynamic M	2061	840	334	545	935	552	304	1268
Motion XT M	1748	864	455	557	932	540	420	1198
Motion XT Sport	1885	675	425	557	932	388	388	1194
Motion XT L	1950	896	438	557	932	572	401	1290
Motion XT XL	2149	915	437	557	932	560	398	1347
Motion XT XXL	2323	947	467	557	932	598	421	1440
Motion XT Alpine	2300	947	345	557	932	598	302	1417
Force XT S	1390	895	390	557	845	560	388	971
Force XT M	1750	820	455	557	932	520	424	1153
Force XT Alpine	2300	700	425	557	909	400	394	1399
Force XT Sport	1900	630	425	557	932	330	395	1227
Force XT L	1900	840	460	557	918	540	428	1207
Force XT XL	2100	860	440	557	911	560	410	1299
Touring L	1968	778	433	545	955	540	400	1250
Touring M	1772	822	446	545	955	596	413	1149
Ranger90(スクエアバー)	1100	800	400	577	858	605		900
Ranger90(エアロバー)	1100	800	400	600	835	605		900
Ranger500(スクエアバー)	1900	500	300	518	958	280		1200
Ranger500(エアロバー)	1900	500	300	495	935	280		1200

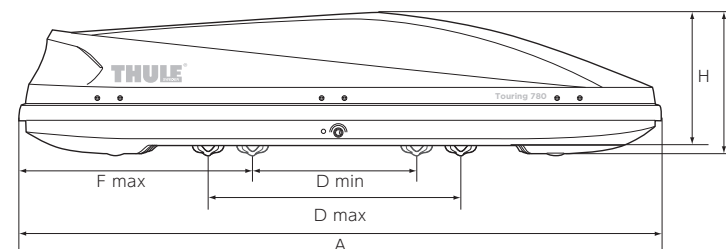

リアゲートに干渉しないルーフボックスの選び方

まず、お車の前側キャリアバーの中心からテールゲートまでの距離を計っていただきます。
上記表の "D min+F max" の数値がテールゲートまでの距離よりも短ければ干渉しません。(前後バー間隔 700 mm時)

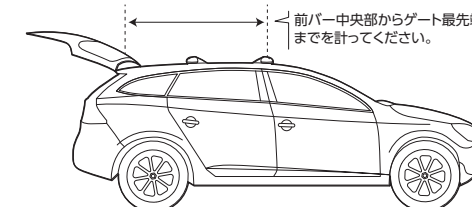
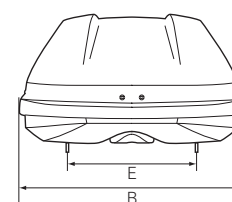

ウイングバーエッジ

ウイングバーエッジ積載有効幅

ウイングバーエッジは幅広い車種に適合するため、両端のカバーがそれぞれ5cmづつ、合計10cmスライドします。
ウイングバーエッジは通常のバーに比べて積載有効幅が狭くなりますので、積載物の幅にご注意ください。

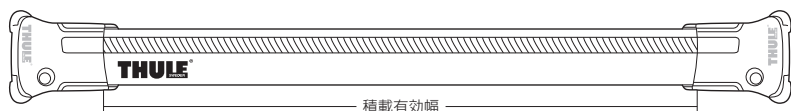

積載有効幅(cm)

品番	最小値	最大値	品番	最小値	最大値	品番	最小値	最大値
9581	60	70	9591	69	79	7211	55	65
9582	68	78	9592	77	87	7212	64	74
9583	76	86	9593	85	95	7213	73	83
9584	60/68	70/78	9594	69/77	79/87	7214	82	92
9585	68/76	78/86	9595	77/85	87/95	7215	91	101
			9596	85/95	95/105	7216	100	110

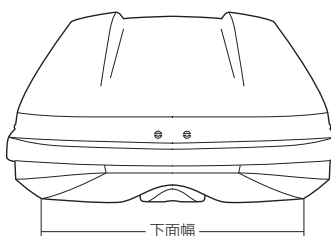

ウイングバーエッジ・ボックス・バスケット適応表

ウイングバーエッジとの適合(○可、△車種により可、×不可)

	下面幅(cm)	9581	9582	9583	9584	9585	9591	9592	9593	9594	9595	9596	7211	7212	7213	7214	7215	7216
Vector Alpine	79	×	×	△	×	×	×	△	○	×	△	○	×	×	△	○	○	○
Vector L	79	×	×	△	×	×	×	△	○	×	△	○	×	×	△	○	○	○
Vector M	82	×	×	△	×	×	×	△	○	×	△	○	×	×	△	○	○	○
Dynamic M	75	×	△	○	×	△	△	○	○	△	○	○	×	×	△	○	○	○
Motion XT M	75	×	△	○	×	△	△	○	○	△	○	○	×	×	△	○	○	○
Motion XT Sport	56	○	○	○	○	○	○	○	○	○	○	○	△	○	○	○	○	○
Motion XT L	79	×	×	△	×	×	×	△	○	△	○	○	×	×	△	○	○	○
Motion XT XL	80	×	×	△	×	×	×	△	○	×	△	○	×	×	△	○	○	○
Motion XT XXL	84	×	×	△	×	×	×	△	○	×	△	○	×	×	△	○	○	○
Motion XT Alpine	84	×	×	△	×	×	×	△	○	×	△	○	×	×	△	○	○	○
Force XT S	80	×	×	△	×	×	×	△	○	×	△	○	×	×	△	○	○	○
Force XT M	74	×	△	○	×	△	△	○	○	△	○	○	×	×	△	○	○	○
Force XT Alpine	63	△	○	○	△	○	○	○	○	○	○	○	△	○	○	○	○	○
Force XT Sport	57	○	○	○	○	○	○	○	○	○	○	○	△	○	○	○	○	○
Force XT L	78	×	△	△	×	△	△	○	○	△	○	○	×	×	△	○	○	○
Force XT XL	80	×	×	△	×	×	×	△	○	×	△	○	×	×	△	○	○	○
Touring L	73	×	△	○	×	△	△	○	○	△	○	○	×	×	△	○	○	○
Touring M	78	×	×	△	×	×	×	△	○	△	○	○	×	×	△	○	○	○
Ranger90	80	×	×	△	×	×	×	△	○	×	△	○	×	×	△	○	○	○
Ranger500	50	○	○	○	○	○	○	○	○	○	○	○	○	○	○	○	○	○
Canyon859XT	70	○	○	○	○	○	○	○	○	○	○	○	○	○	○	○	○	○

フット

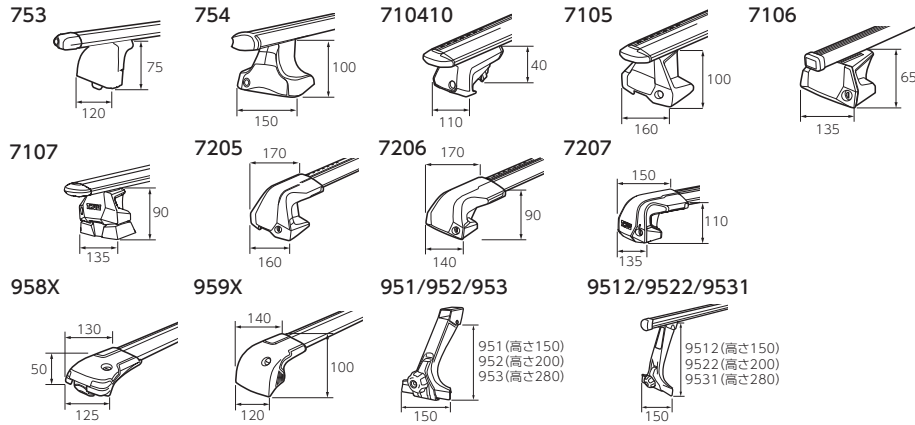

バー

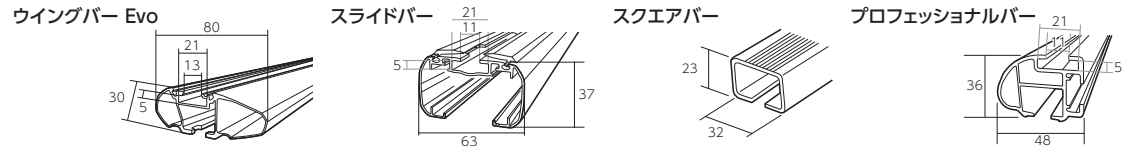

バスケット

Canyon 859XT

品名	① 取付部前後幅	② 全長	③ 内側取付幅	④ 外側取付幅
Canyon 859XT	510~900	1270	600	760

※8591XT使用時、前バーからリアゲートまで1,390mm以上あればリアゲートに干渉しません。

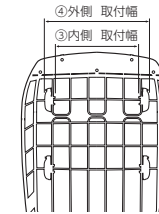

プロフェッショナルキャリア

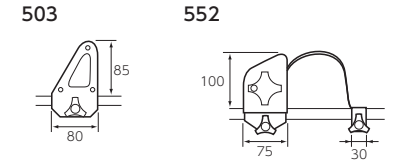

サイクルキャリア

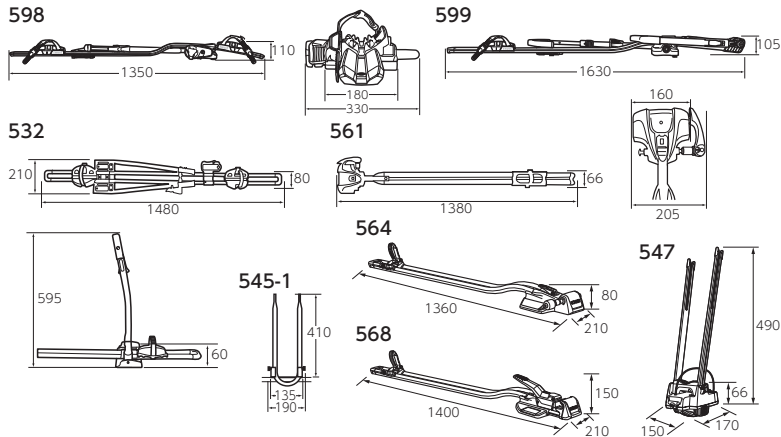

ウォータースポーツキャリア

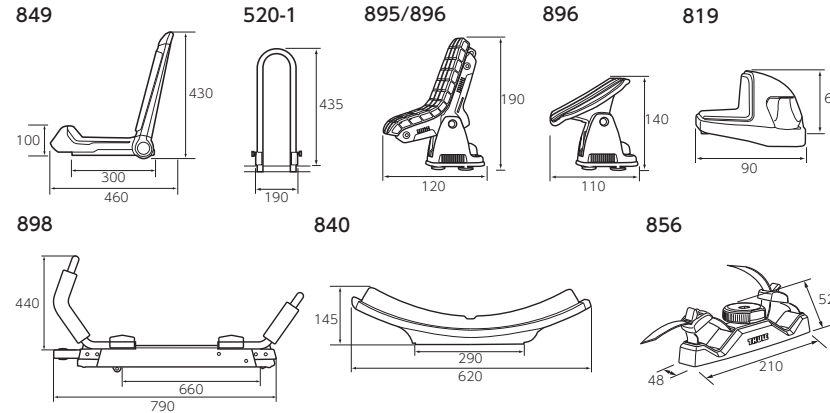

ウィンタースポーツキャリア

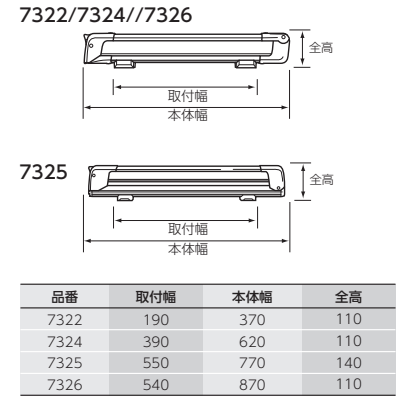

品番	取付幅	本体幅	全高
7322	190	370	110
7324	390	620	110
7325	550	770	140
7326	540	870	110

※各図版等の表示単位はmmとなります。

スーリーカーキャリア
輸入代理店

阿部商会

本社 〒101-0053 東京都千代田区神田美土代町3 <https://abeshokai.jp/>

商品のお問い合わせは下記営業所までお願いいたします。

札幌営業所 〒003-0012 北海道札幌市白石区中央二条4-4-21
仙台営業所 〒984-0012 宮城県仙台市若林区六丁の目中町8-10
関東部品部 〒101-0053 東京都千代田区神田美土代町3
関東営業所 〒101-0053 東京都千代田区神田美土代町3
多摩営業所 〒206-0025 東京都多摩市永山6-22-3
名古屋営業所 〒485-0082 愛知県小牧市村中1581-5
大阪営業所 〒579-8036 大阪府東大阪市鷹殿町7-22
広島営業所 〒732-0056 広島県広島市東区上大須賀町16-4
福岡営業所 〒812-0857 福岡県福岡市博多区西月隈1-4-32

TEL.011-805-3555 FAX.011-805-3666
TEL.022-288-3915 FAX.022-288-3907
TEL.03-6860-8155 FAX.03-3295-1182
TEL.03-3233-2222 FAX.03-3295-1182
TEL.042-311-0031 FAX.03-3295-0051
TEL.0568-76-8551 FAX.0568-76-8576
TEL.072-986-9700 FAX.072-986-9710
TEL.082-568-2510 FAX.082-568-2520
TEL.092-432-9940 FAX.092-432-9941

※本カタログの商品内容・仕様・価格に関しては2022年7月現在のものであり、予告なく変更する場合があります。

※本カタログに掲載写真には、一部国内未発売商品が含まれております。

※本カタログに掲載の商品価格は、メーカー希望小売価格(消費税10%込)です。

スペアキー発行時のご注意

●スペアキー発行の際にキーナンバーが必要になりますので、キーナンバーは保証書等に記入して保管してください。

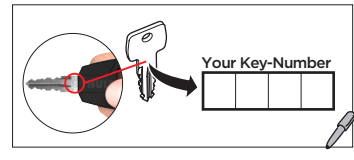

阿部商会公式ホームページ

スペアパーツもご注文いただけます。



<https://abeshokai.jp/thule/>

※取り扱いの一部商品を除きます。

THULEカーキャリア製品が見られるショールーム

営業時間/月曜～金曜/午前10時～午後5時 土曜・日曜・祭日休業
※イベント出展等で不在となる場合がありますのでご了承ください。
お電話等でご確認いただけると幸いです。

THULEコンセプトショップ

▶札幌	北海道札幌市白石区中央二条4-4-21	TEL.011-805-3555
▶仙台	宮城県仙台市若林区六丁の目中町8-10	TEL.022-288-3915
▶東京	東京都千代田区神田美土代町3	TEL.03-6860-4182
▶名古屋	愛知県小牧市村中1581-5	TEL.0568-76-8551
▶大阪	大阪府東大阪市鷹殿町7-22	TEL.072-986-9700
▶広島	広島県広島市東区上大須賀町16-4	TEL.082-568-2510
▶福岡	福岡県福岡市博多区西月隈1-4-32	TEL.092-432-9940